

PF3  
QUANTIDADE: 01 UNIDADES  
JARDIM INTERNO DESCOBERTO

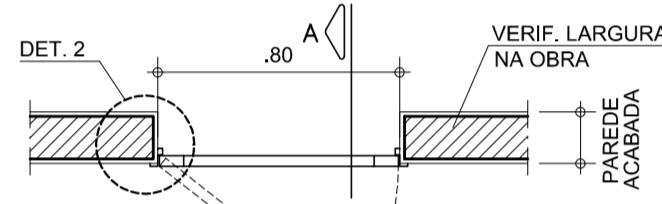

ELEVAÇÃO - PF3  
ESC. 1:25

CORTE - PF3  
ESC. 1:25



PLANTA - PF3  
ESC. 1:25

PF4  
QUANTIDADE: 02 UNIDADES  
JARDIM INTERNO DESCOBERTO

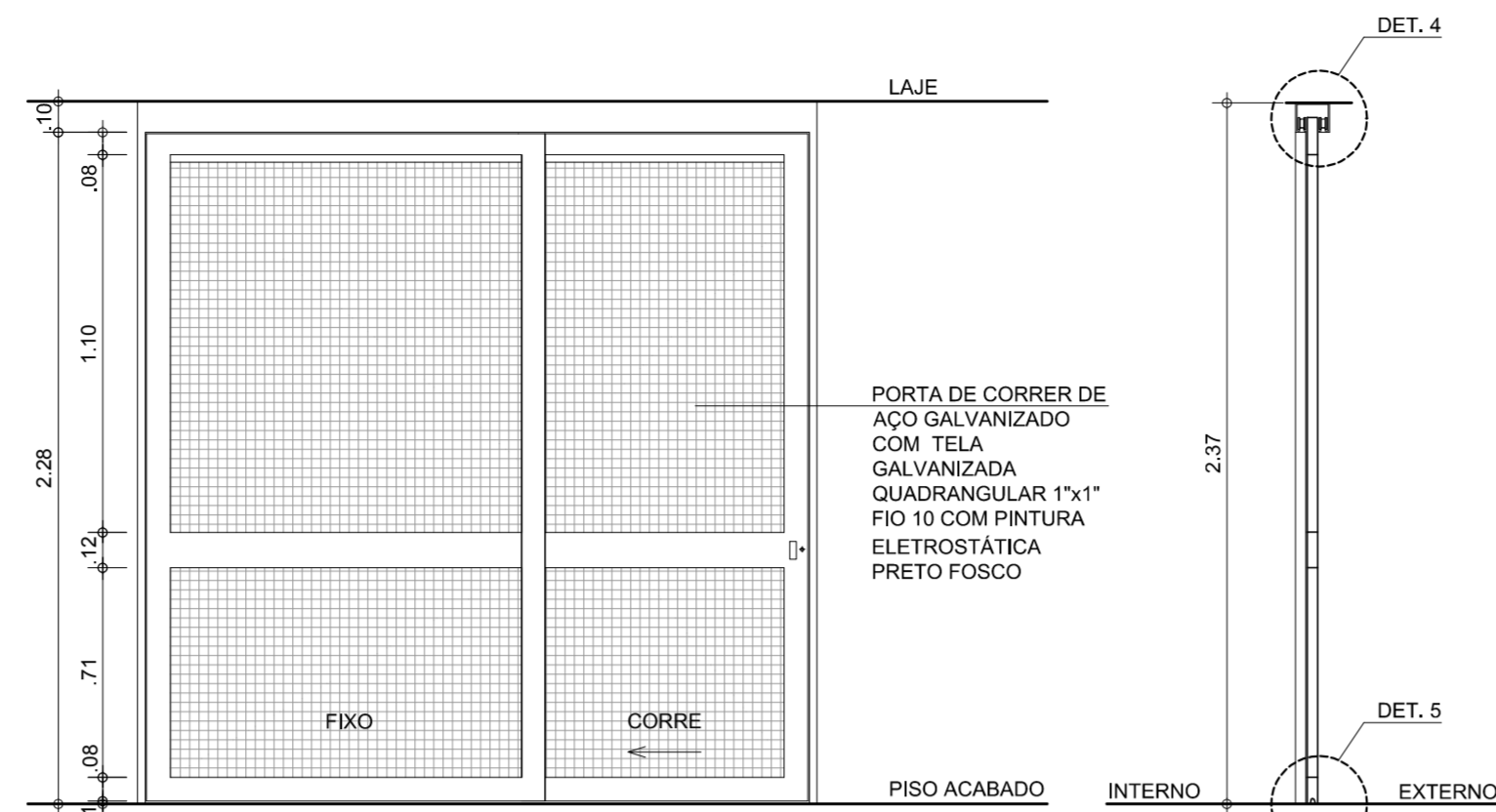

ELEVAÇÃO - PF4  
ESC. 1:25

CORTE - PF4  
ESC. 1:25

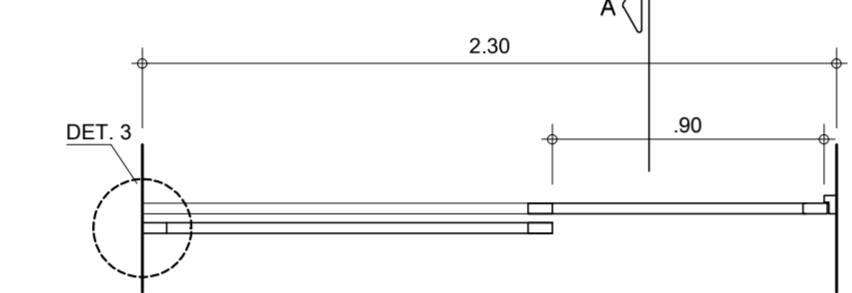

PLANTA - PF4  
ESC. 1:25

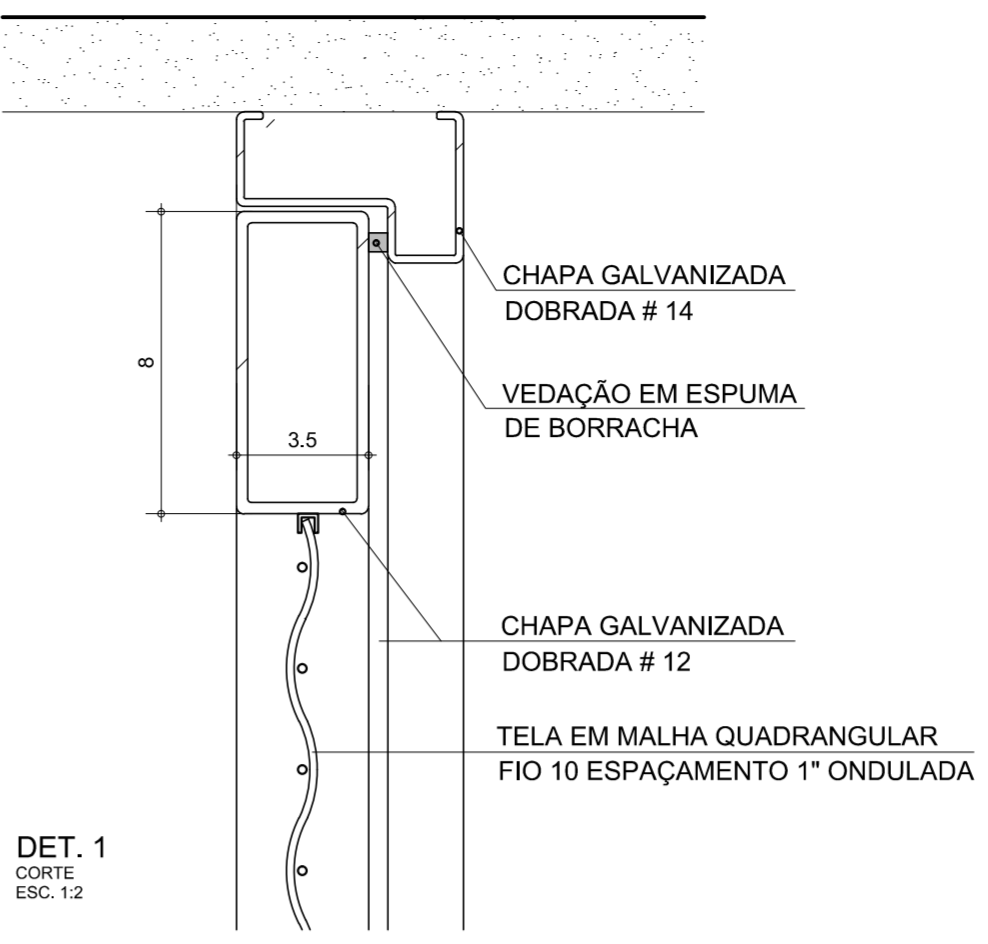

DET. 1  
CORTE  
ESC. 1:2

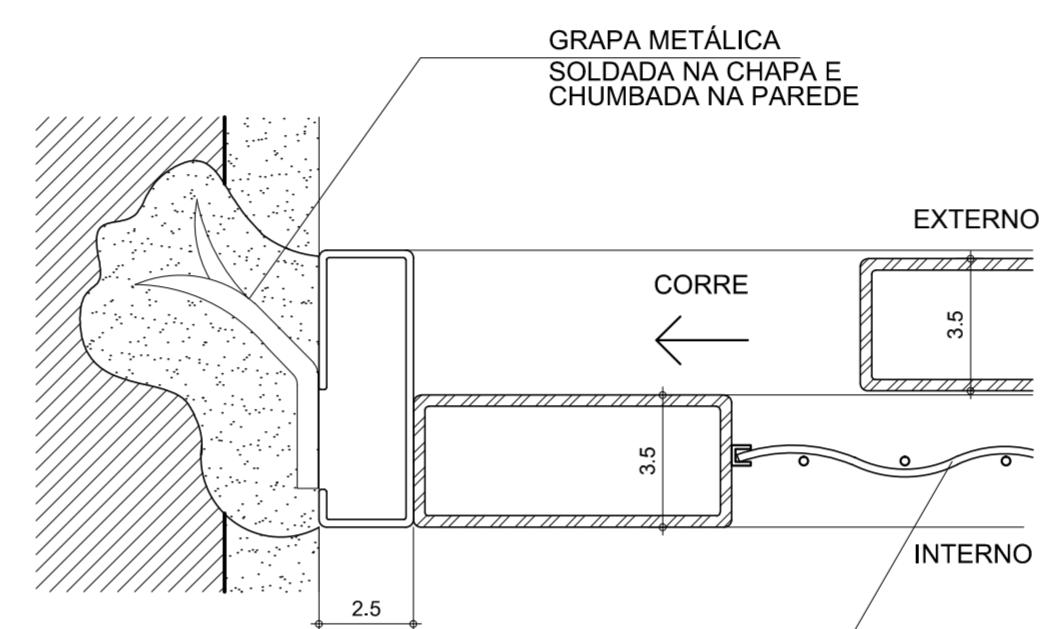

DET. 3  
CORTE  
ESC. 1:2

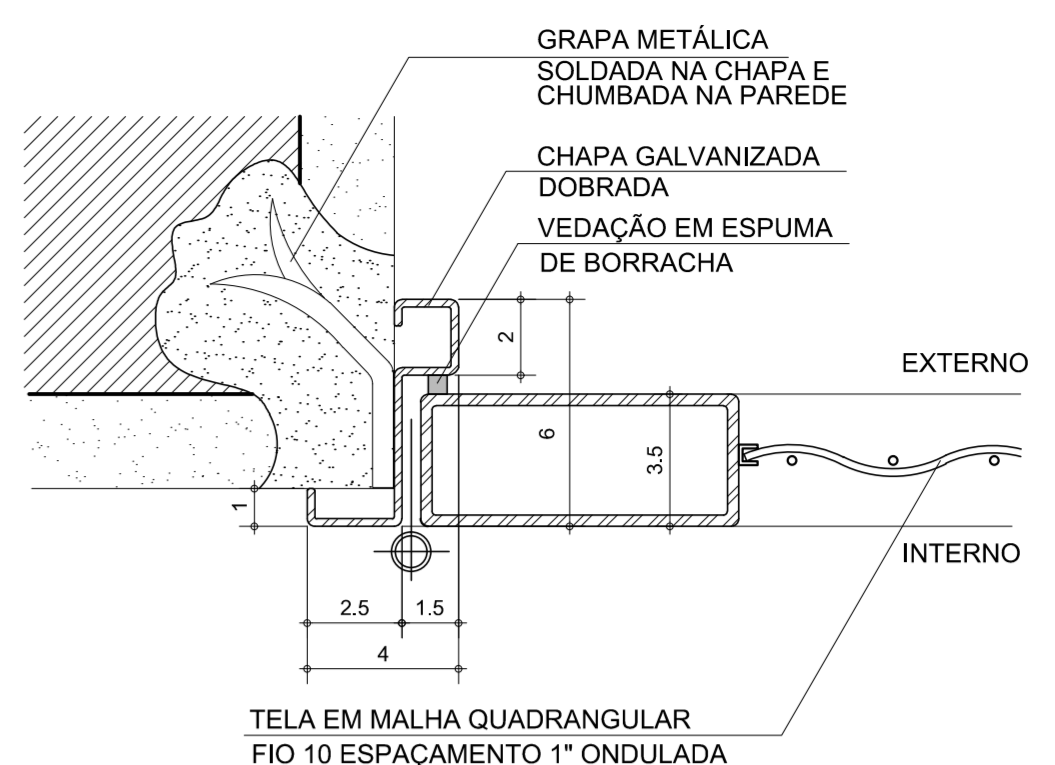

DET. 2  
PLANTA  
ESC. 1:2

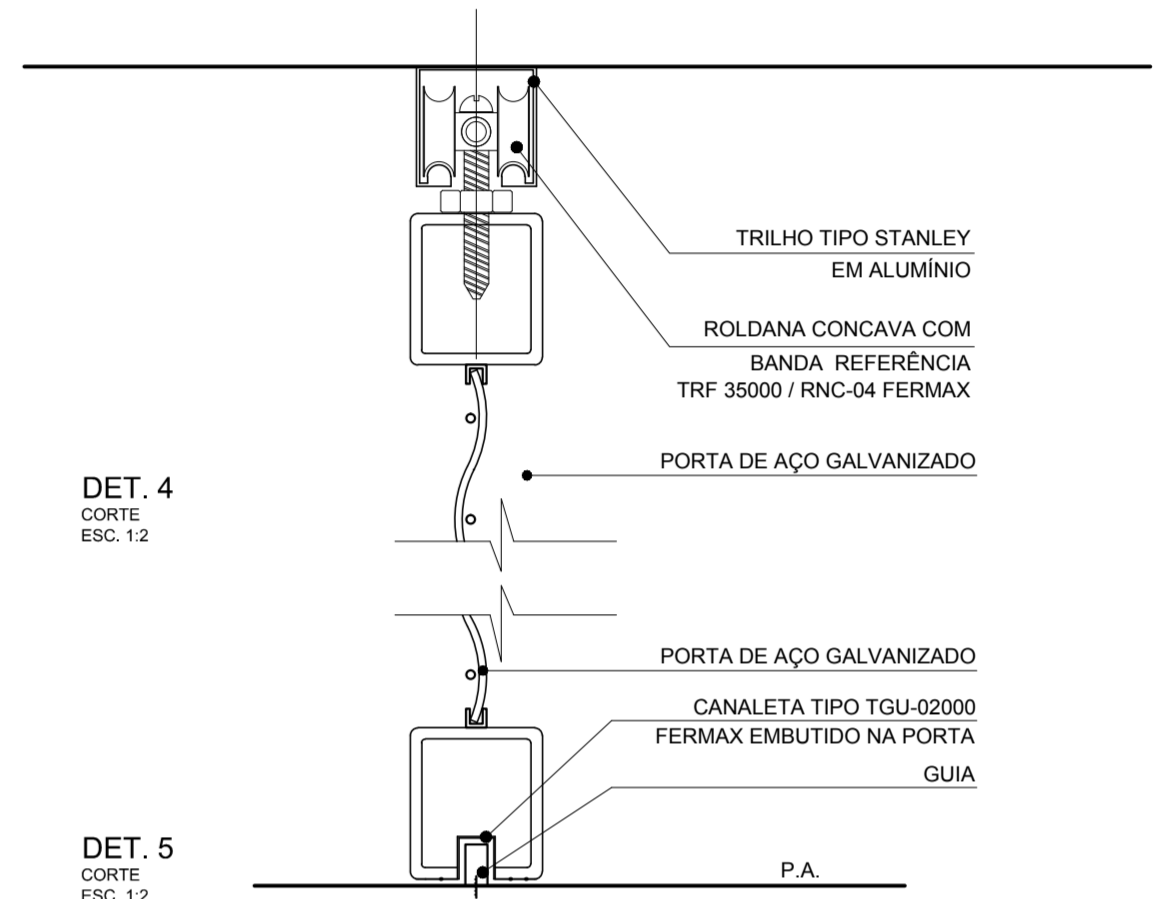

DET. 4  
CORTE  
ESC. 1:2

DET. 5  
CORTE  
ESC. 1:2

CF21  
QUANTIDADE: 07 UNIDADES  
JARDIM INTERNO DESCOBERTO

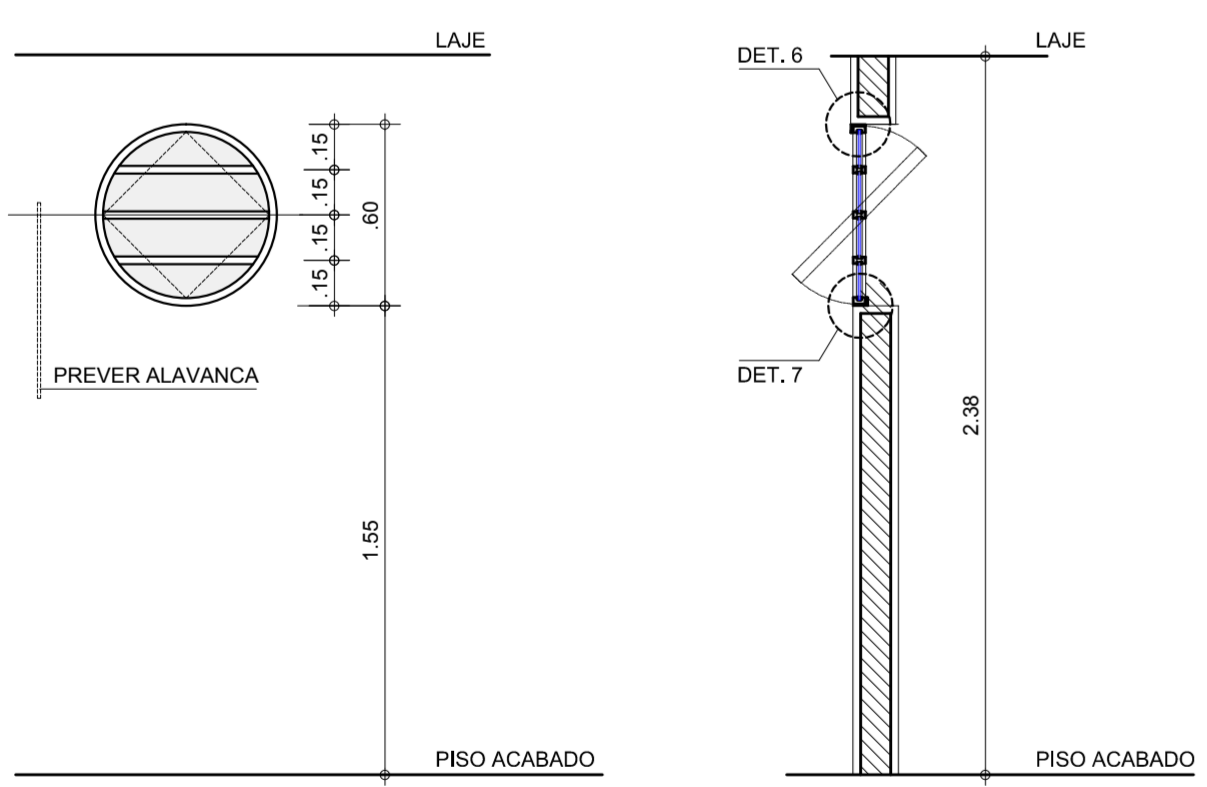

ELEVAÇÃO 1 - CF 21  
ESC. 1:25

SEÇÃO A - CF 17  
ESC. 1:25

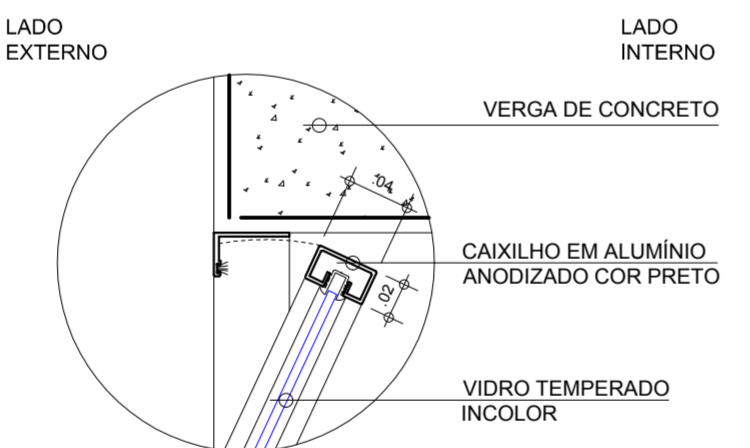

DET. 6  
ESC. 1:5

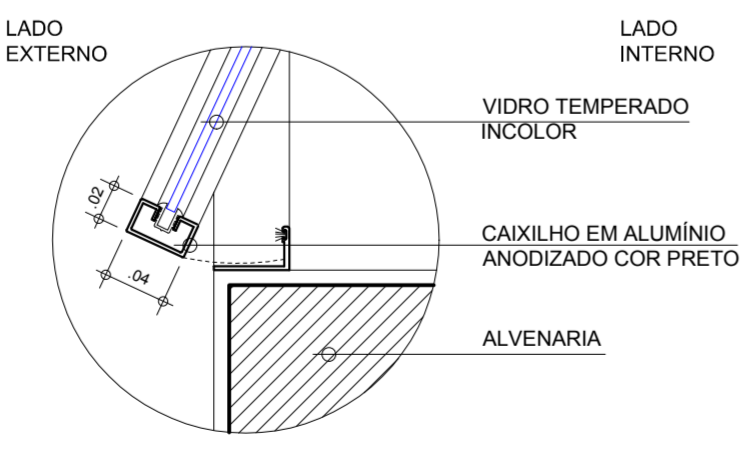

DET. 7  
ESC. 1:5

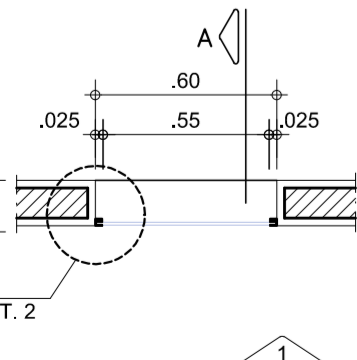

PLANTA - CF 21  
ESC. 1:25

VT14  
QUANTIDADE: 02 UNIDADES  
JARDIM INTERNO DESCOBERTO

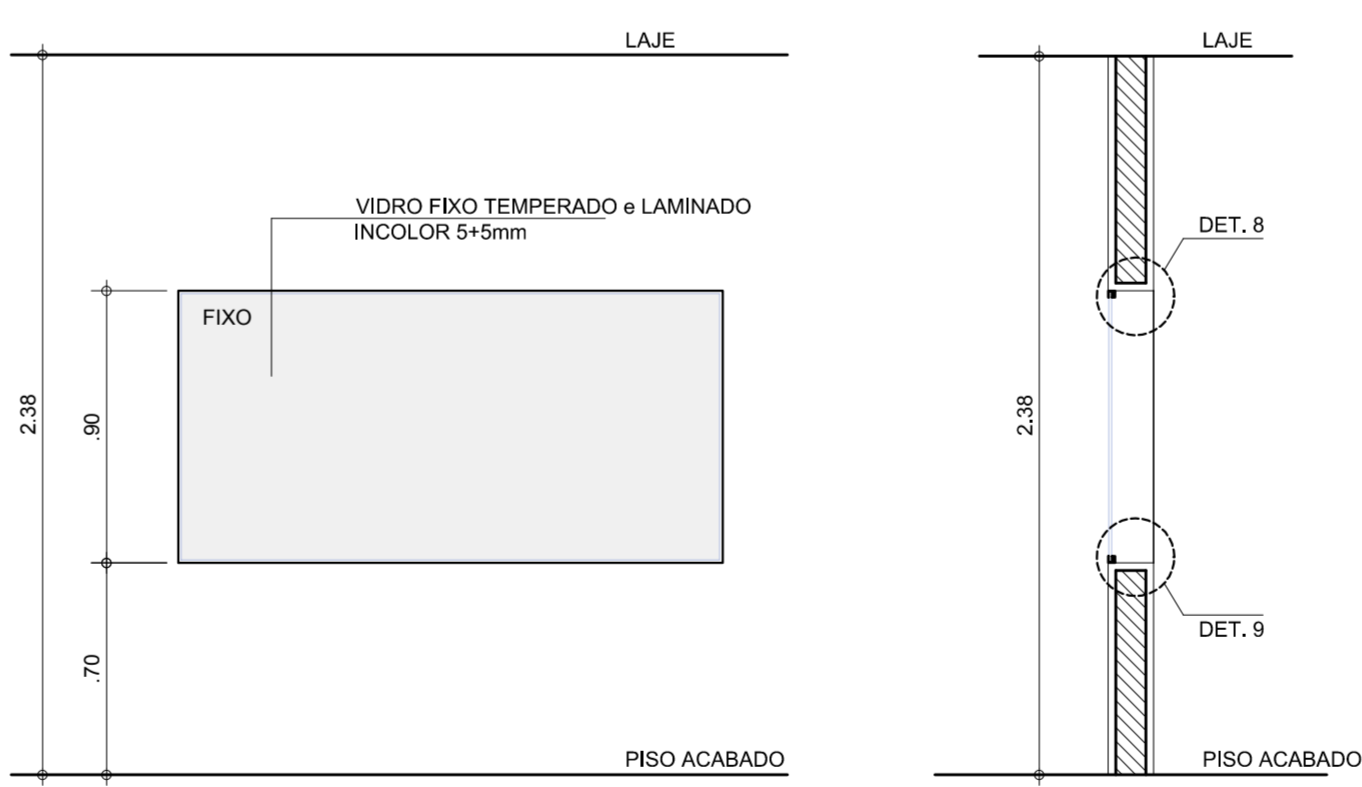

ELEVAÇÃO - VT14  
ESC. 1:25

CORTE - VT14  
ESC. 1:25

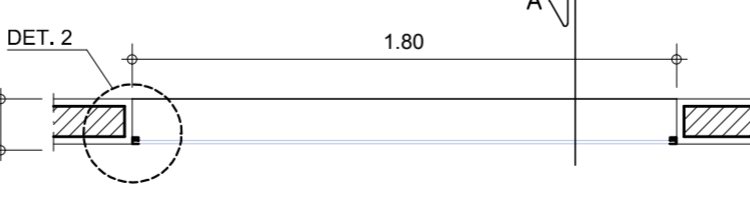

PLANTA - VT14  
ESC. 1:25

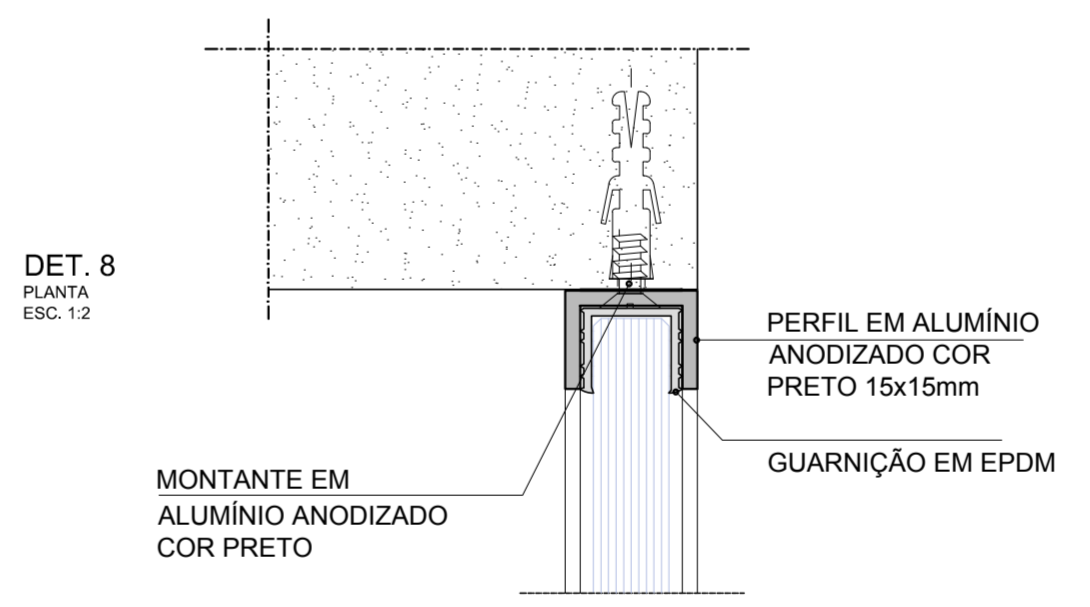

DET. 8  
PLANTA  
ESC. 1:2

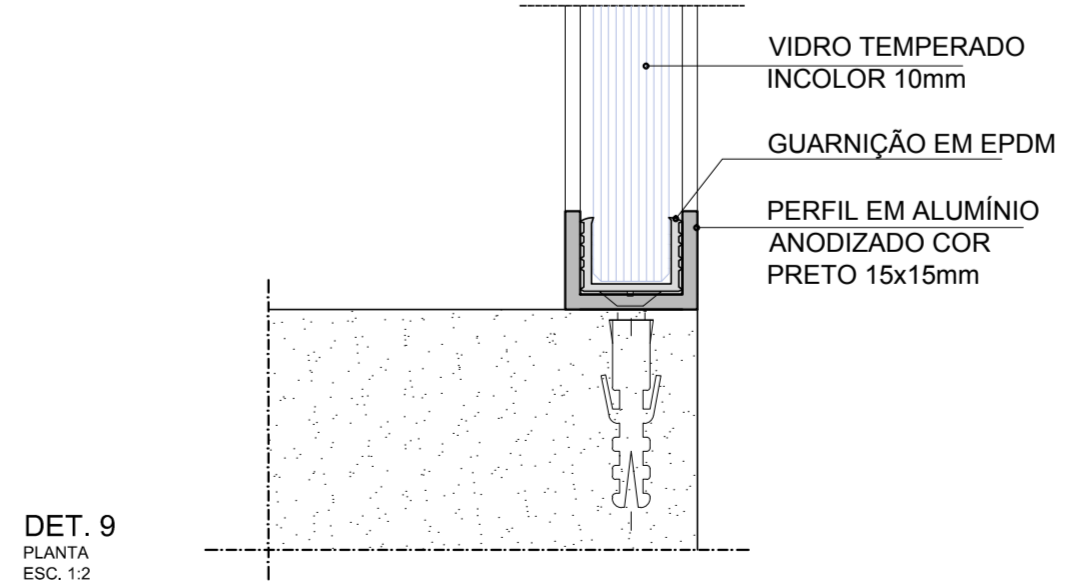

DET. 9  
PLANTA  
ESC. 1:2

NOTAS:  
AS INFORMAÇÕES DESTES DESENHOS FIXAM AS CARACTERÍSTICAS QUE OS COMPONENTES OU PRODUTOS DEVEM TER. OS DESENHOS DE FABRICAÇÃO DEVERÃO SER APROVADOS PELO CLIENTE E PELA ROAU ANTES DA EXECUÇÃO. O BOM DESEMPENHO DO CONJUNTO FABRICADO É DE EXCLUSIVA RESPONSABILIDADE DO FORNECEDOR. OS DESENHOS EM ESCALAS MAIORES PREVALECEM SOBRE OS DESENHOS DE ESCALAS MENORES.

VERIFICAR MEDIDAS NA OBRA

REVISÃO	DATA	DESCRIÇÃO
02	15/12/2015	ATUALIZAÇÃO DO PROJETO CONFORME ANDAMENTO DA OBRA ATÉ DEZEMBRO/2015
01	28/02/2014	AJUSTES CONFORME CADERNO 3
00	30/11/2012	EMISSION

AGÊNCIA ESTADUAL DE GESTÃO DE EMPREENDIMENTOS  
SECRETARIA DE ESTADO DE OBRAS PÚBLICAS E DE TRANSPORTES

OBRA: CENTRO DE PESQUISA E DE REABILITAÇÃO DA ICTIOFAUNA PANTANEIRA E AQUÁRIO

LOCAL: CAMPO GRANDE, AV. AFONSO PENA - PARQUE DAS NASCENAS INDÍGENAS

AUTOR DO PROJETO: Ruy Ohtake (arquiteta e urbanismo)

PROPRIETÁRIO: GOVERNO DO ESTADO DE MATO GROSSO DO SUL

TÍTULO: PORTAS DE AÇO - PF3 e PF4, CAIXILHO - CF21 e VT14

ESCALA: 1:25

DATA: FEVEREIRO/2010

REVISÃO: DEZEMBRO/2015

DESENHO: RP

EXECUTIVO

QUADRO DE ÁREAS: ÁREA CONSTRUIDA=18.635,90 m², ÁREA TERRENO=1.190.000,00 m²

FORMA: 117F-2