

PF3

PORTA DE AÇO

ESPECIFICAÇÕES:

PORTA DE AÇO GALVANIZADO COM TELA GALVANIZADA QUADRANGULAR 1"x1"
FIO 10 COM PINTURA ELETROSTÁTICA PRETO FOSCO

QUANTIDADE TOTAL: 01 UNIDADE

QUANTIDADE POR AMBIENTE:

PAVIMENTO	AMBIENTE	QUANTID.	FOLHA Nº
- PLANTA CAMBIAMENTO NÍVEL 93,00	CAMBIAMENTO	1	117A

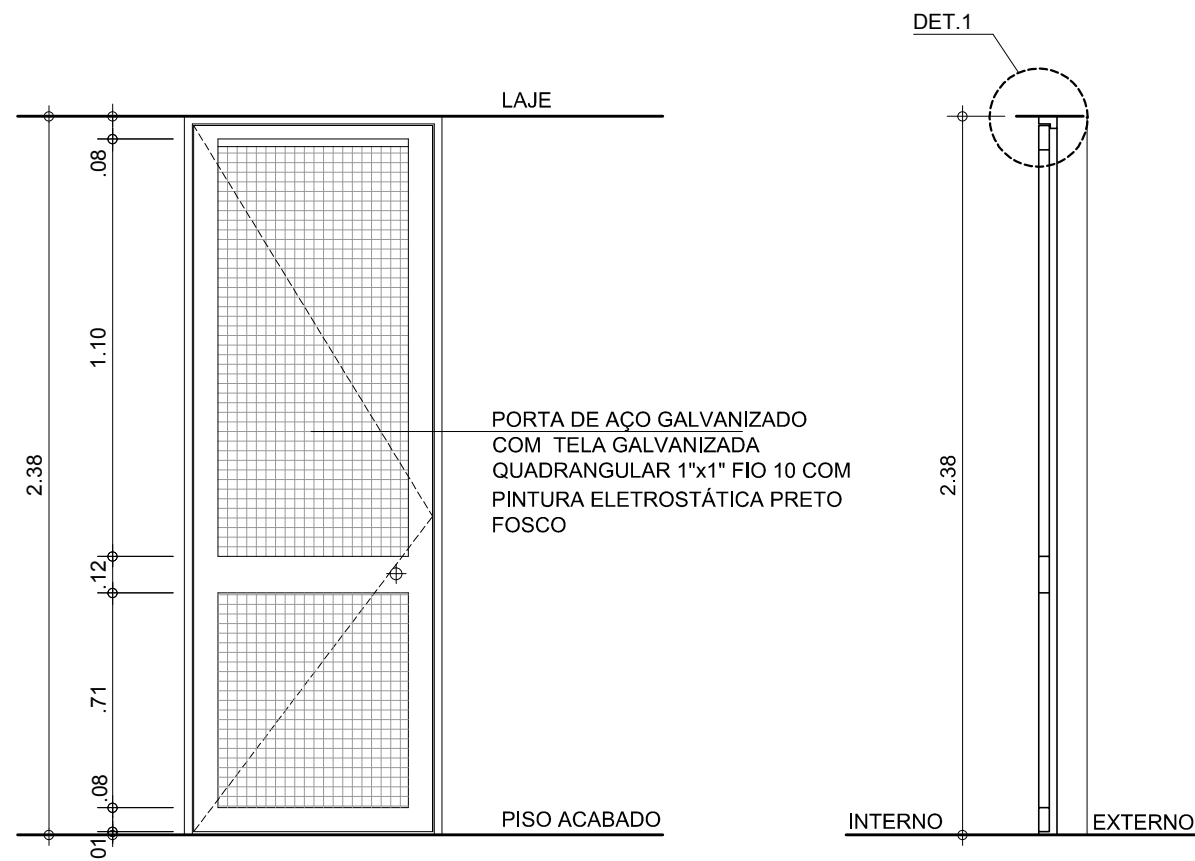

ELEVÇÃO - PF3

ESC. 1:25

CORTE - PF3

ESC. 1:25

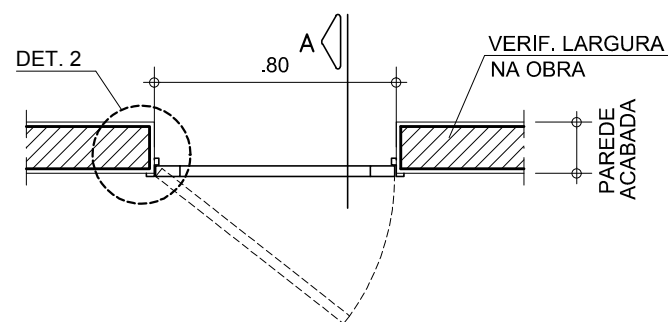

PLANTA - PF3

ESC. 1:25

PF4

PORTA DE AÇO

ESPECIFICAÇÕES:

PORTA DE AÇO GALVANIZADO COM TELA GALVANIZADA QUADRANGULAR 1"x1"
FIO 10 COM PINTURA ELETROSTÁTICA PRETO FOSCO

QUANTIDADE TOTAL: 02 UNIDADES

QUANTIDADE POR AMBIENTE:

PAVIMENTO	AMBIENTE	QUANTID.	FOLHA Nº
- PLANTA CAMBIAMENTO NÍVEL 93,00	CAMBIAMENTO	2	117A

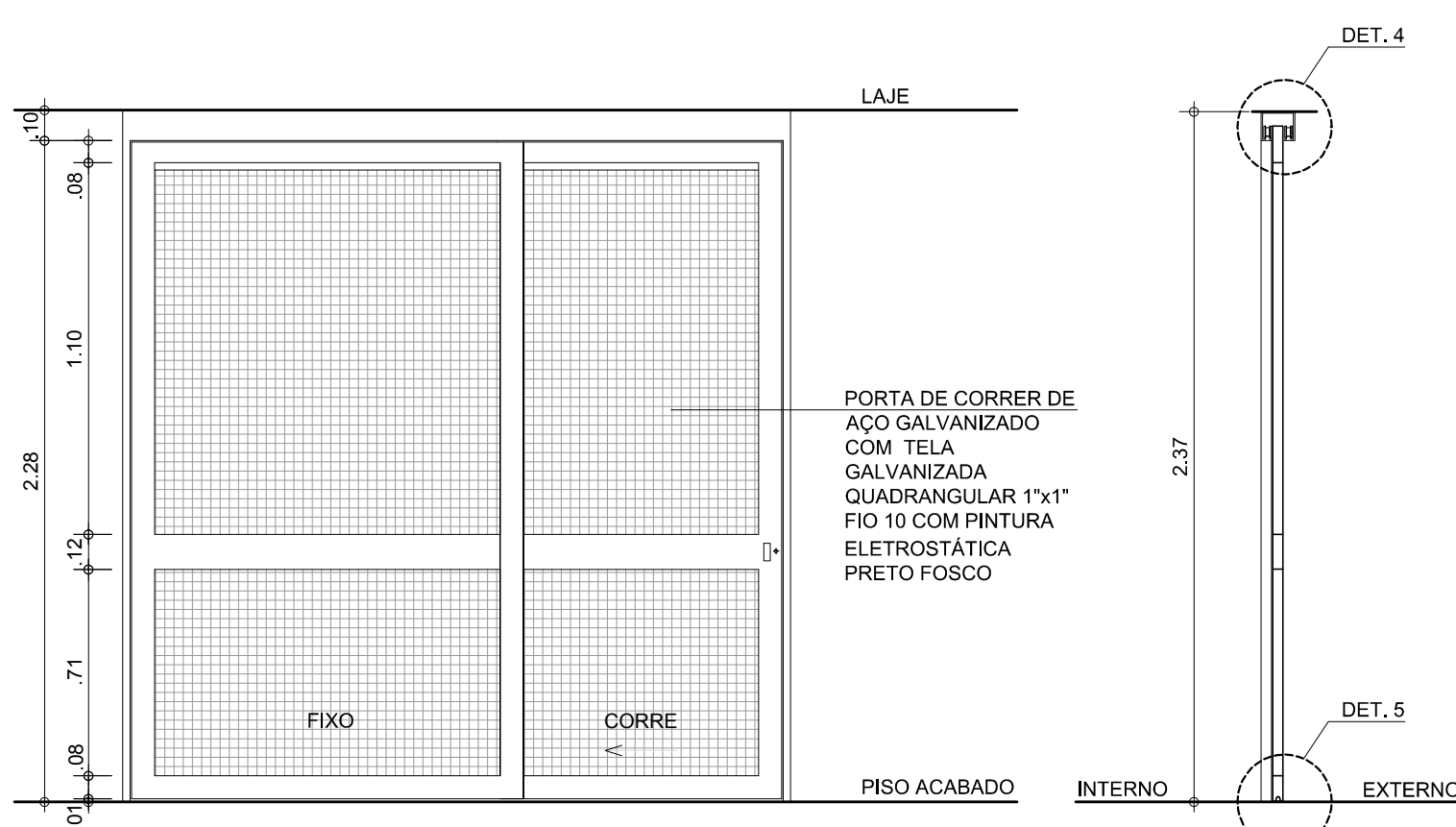

ELEVÇÃO - PF4

ESC. 1:25

CORTE - PF4

ESC. 1:25

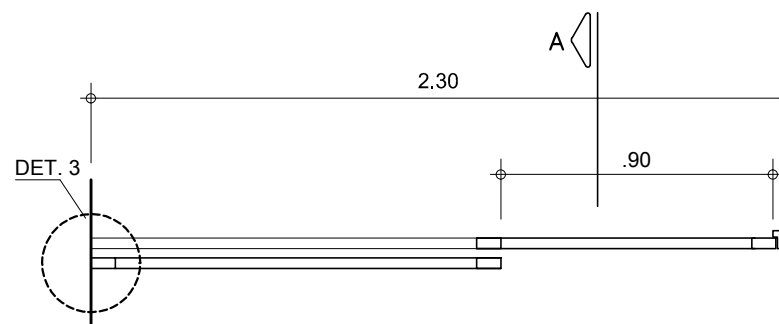

PLANTA - PF4

ESC. 1:25

ESPECIFICAÇÃO DAS FERRAGENS

PORTAS DE FERRO E VENEZIANAS DE ALUMÍNIO LINHA 42

MODELO 6521 CR, LINHA ARQUITETO - LA FONTE.

FECHADURA ST2 Evo-55.

CILINDRO ST2 5 PINOS (LATÃO).

MAÇANETA 233 ZAMAC.

ROSETA 303 INOX.

ESPELHO 616 INOX.

FECHO DE EMBUTIR (PARA PORTAS DUPLAS), MARCA "LA FONTE" REF. 400, 20cm x 3/4" ACABAMENTO PRETO.

NOTAS:

AS INFORMAÇÕES DESTES DESENHOS FIXAM AS CARACTERÍSTICAS QUE OS COMPONENTES OU PRODUTOS DEVEM TER. OS DESENHOS DE FABRICAÇÃO DEVERÃO SER APROVADOS PELO CLIENTE E PELA ROAU ANTES DA EXECUÇÃO. O BOM DESEMPENHO DO CONJUNTO FABRICADO É DE EXCLUSIVA RESPONSABILIDADE DO FORNECEDOR. PARA ABERTURA DAS PORTAS VER PLANTAS GERAIS.

VERIFICAR MEDIDAS NA OBRA

AQUÁRIO DO PANTANAL

Governo do Estado do Mato Grosso do Sul

PORTAS PF3 E PF4

44

1:25

Nov/2013

folha 117F

Ruy Ohtake arquitetura e urbanismo

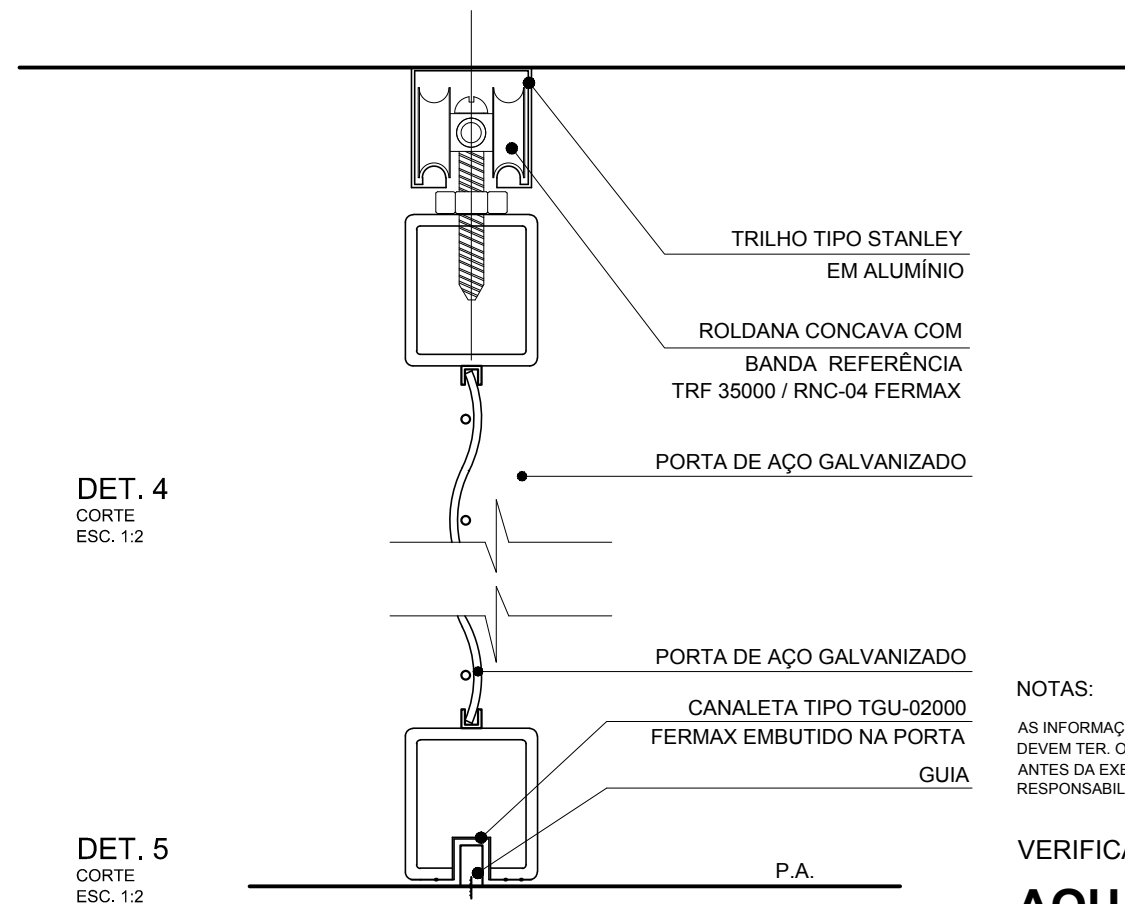
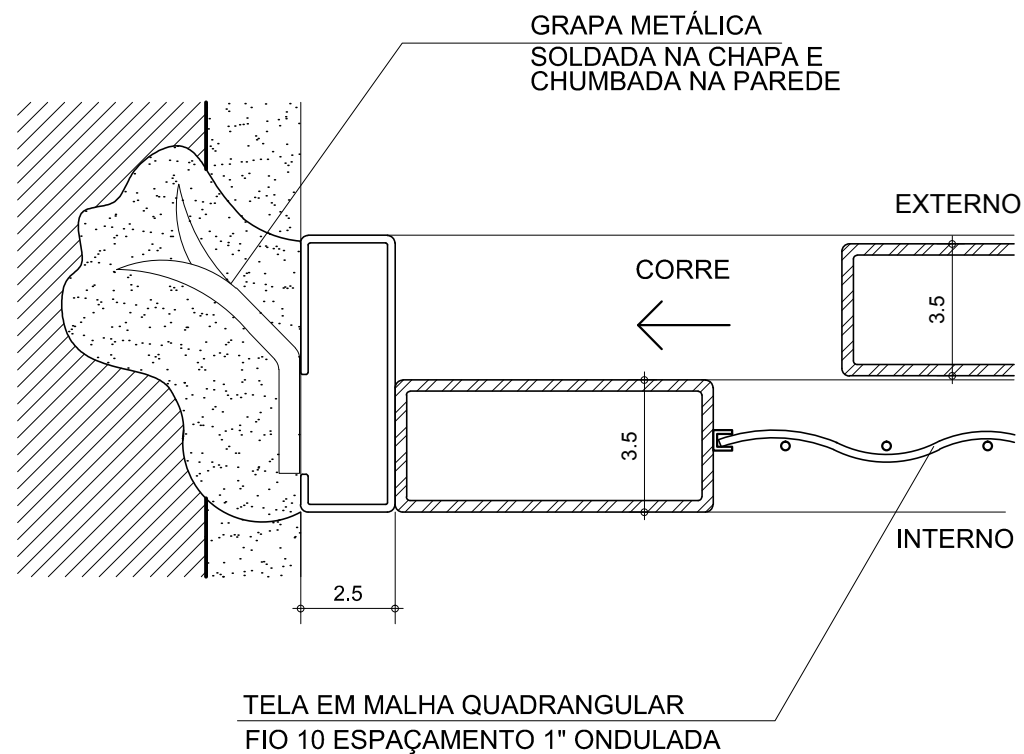
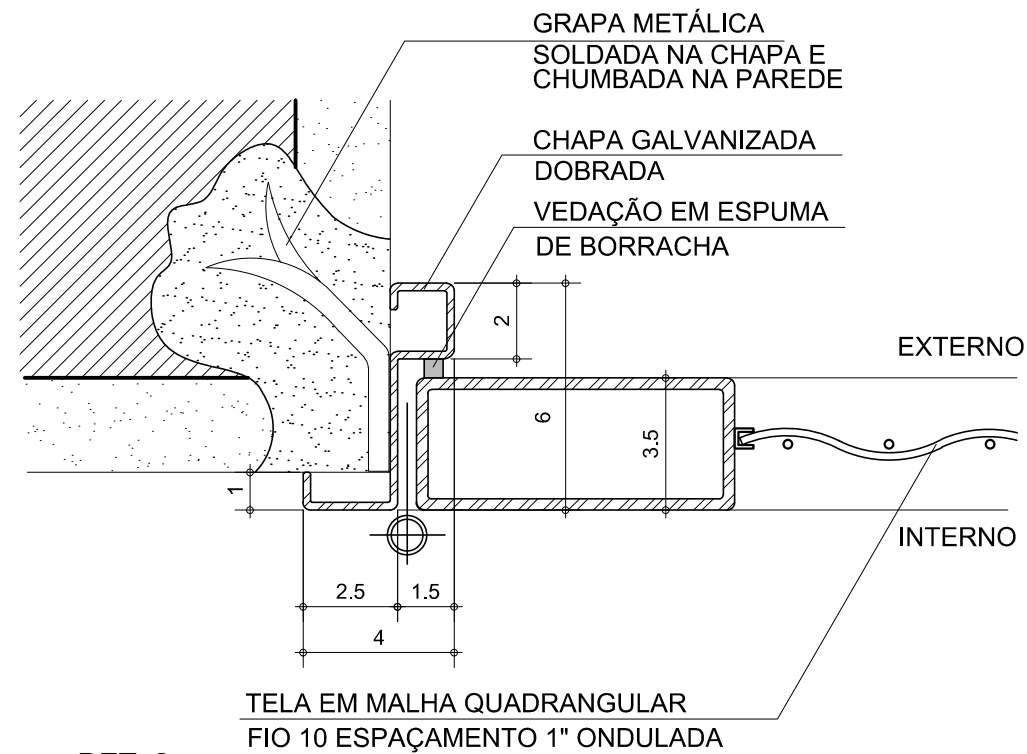
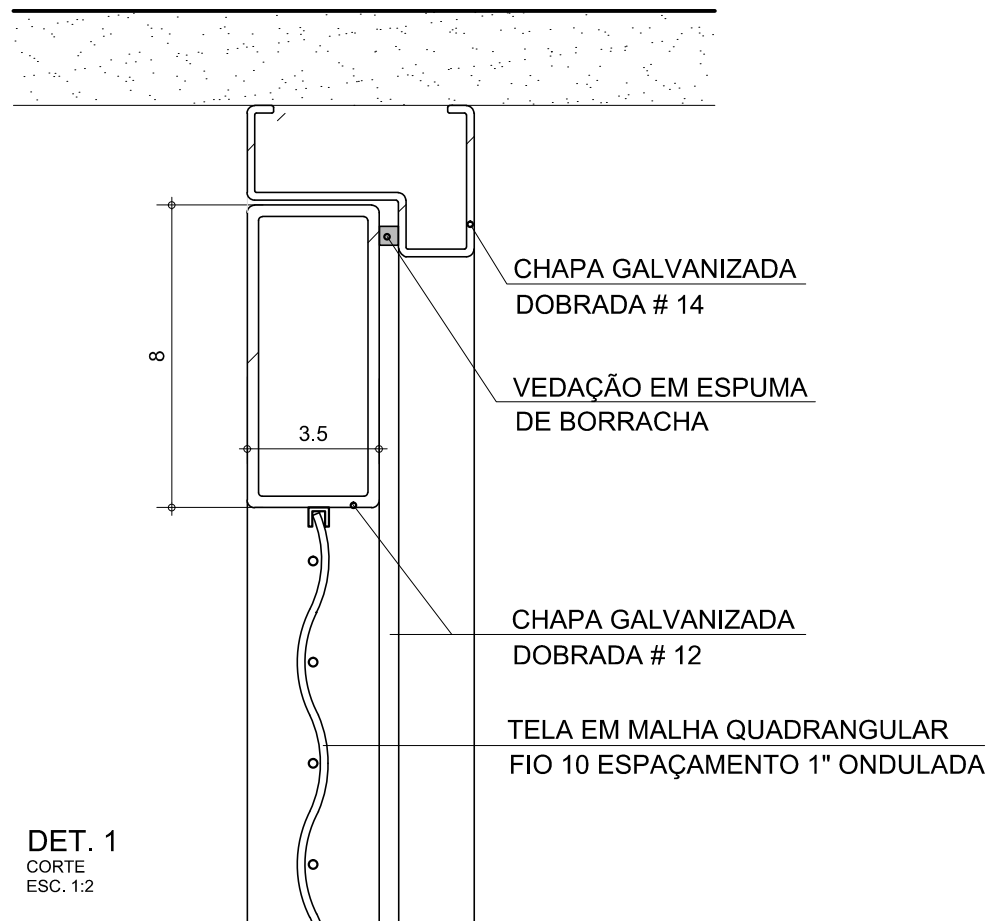

NOTAS:

AS INFORMAÇÕES DESTES DESENHOS FIXAM AS CARACTERÍSTICAS QUE OS COMPONENTES OU PRODUTOS DEVEM TER. OS DESENHOS DE FABRICAÇÃO DEVERÃO SER APROVADOS PELO CLIENTE E PELA ROAU ANTES DA EXECUÇÃO. O BOM DESEMPENHO DO CONJUNTO FABRICADO É DE EXCLUSIVA RESPONSABILIDADE DO FORNECEDOR. PARA ABERTURA DAS PORTAS VER PLANTAS GERAIS.

VERIFICAR MEDIDAS NA OBRA

AQUÁRIO DO PANTANAL

Governo do Estado do Mato Grosso do Sul

PORTAS DE AÇO - DETALHES

45

1:25

Nov/2013

folha 117F

Ruy Ohtake arquitetura e urbanismo

AQUÁRIO DO PANTANAL

Caderno N° 7

Concepção e Detalhes das Portas

AQUÁRIO DO PANTANAL

Caderno Nº 7

Concepção e Detalhes das Portas